

tineco

Instruction Manual
Mode d'Emploi

PURE ONE S12 

Smart Vacuum Cleaner

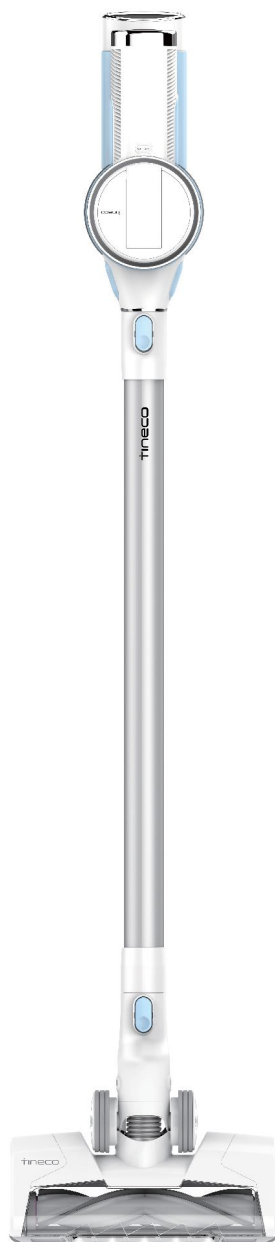

TABLE DES MATIÈRES

1.Instructions importantes de sécurité	01
2.Description	04
3.Composants du produit	05
4.Instructions relatives aux accessoires	06
5.Assemblage	08
6.Fonctionnement du produit	10
7.Entretien quotidien	19
8.Spécifications	22
9.Guide de dépannage	23
10.Garantie	25

Instructions importantes de sécurité

CONSERVEZ CES INSTRUCTIONS Usage domestique exclusivement.

Lorsque vous utilisez un appareil électrique, veuillez respecter des précautions de sécurité élémentaires, incluant les suivantes:

LISEZ TOUTES LES INSTRUCTIONS AVANT L'UTILISATION (DE CET APPAREIL) Ne pas respecter les consignes de sécurité et les instructions peut provoquer un choc électrique, un incendie et/ou des blessures graves.

AVERTISSEMENT—Afin de réduire le risque d'incendie, de choc électrique ou de blessures corporelles:

1. Cet appareil peut être utilisé par des enfants de plus de 8 ans et par des personnes dont les capacités physiques, sensorielles ou mentales sont réduites, ou des personnes dénuées d'expérience ou de connaissance, si elles ont pu bénéficier, par l'intermédiaire d'une personne responsable de leur sécurité, d'une surveillance ou d'instructions préalables concernant l'utilisation de l'appareil. Les enfants ne doivent pas jouer avec cet appareil. Le nettoyage et l'entretien ne doivent pas être effectués par des enfants sans surveillance.
2. Cet appareil est conçu pour un usage en INTÉRIEUR UNIQUEMENT; N'utilisez pas cet appareil en plein air, ni dans un environnement commercial ou industriel. N'utilisez pas l'appareil sur des surfaces mouillées ou avec de l'eau stagnante.
3. Veuillez à ce que cet appareil ne soit pas utilisé comme un jouet. Une attention particulière est nécessaire lorsque l'aspirateur est utilisé près d'enfants, d'animaux domestiques ou de plantes.
4. Utilisez l'appareil uniquement de la manière décrite dans ce manuel. Utilisez exclusivement les accessoires recommandés.
5. N'utilisez pas l'appareil si son câble d'alimentation ou sa prise est endommagé(e). Si l'appareil est tombé, est endommagé, a été laissé à l'extérieur ou en contact avec de l'eau ou ne fonctionne pas correctement, retournez-le à un centre d'entretien.
6. Ne manipulez pas le chargeur, y compris la fiche ni les bornes du chargeur avec les mains mouillées.
7. N'insérez aucun objet dans les ouvertures. N'utilisez pas l'appareil avec l'une des ouvertures obstruées. Veuillez à éviter l'accumulation dans les ouvertures de tout ce qui pourrait diminuer le flux d'air (poussières, peluches, poils etc.).
8. Gardez les cheveux, les vêtements amples, les doigts et toutes les parties du corps éloignés des ouvertures et des pièces en mouvement.
9. Soyez particulièrement vigilant(e) en passant l'aspirateur dans les escaliers.
10. N'utilisez pas cet appareil pour aspirer des liquides combustibles ou inflammables, comme l'essence, et ne passez pas l'aspirateur dans une pièce où se trouvent de tels liquides.
11. Ne passez en aucun cas l'aspirateur sur des objets brûlants ou incandescents, comme des cigarettes, des allumettes ou des cendres chaudes.
12. Ne faites pas fonctionner cet appareil sans le filtre.
13. Évitez les démarrages accidentels. Vérifiez que l'interrupteur marche/arrêt est

en position d'arrêt avant de d'insérer la batterie, de saisir l'appareil ou de le porter. Transporter l'appareil avec un doigt sur l'interrupteur ou le brancher sur une alimentation électrique alors que son interrupteur est en position de marche favorise les accidents.

14. Déconnectez la batterie de l'appareil avant d'effectuer un réglage, de changer un accessoire ou de ranger l'appareil. Ces mesures de sécurité permettent de réduire les risques de démarrage accidentel de l'outil.

15. Pour recharger la batterie, utilisez uniquement l'unité d'alimentation détachable fournie avec cet appareil. Un chargeur adapté à un seul type de batterie peut présenter un risque d'incendie s'il est utilisé avec une batterie différente.

16. Utilisez cet appareil uniquement avec des batteries TINECO spécialement conçues. L'utilisation de toute autre batterie peut créer un risque de blessures et d'incendie.

17. Lorsque la batterie n'est pas utilisée, elle doit être rangée loin de tout objet métallique, tel que trombone, pièce de monnaie, clef, clou, vis et tout autre petit objet métallique qui risquerait de mettre en contact ses bornes. Court-circuiter les bornes de la batterie peut provoquer des brûlures et un incendie.

18. Si la batterie est soumise à des conditions abusives, du liquide peut s'en échapper. Évitez tout contact avec ce liquide. En cas de contact accidentel, rincez à grande eau. Si du liquide entre en contact avec les yeux, vous devez en outre consulter un médecin. Le liquide qui s'échappe de la batterie peut provoquer des irritations et des brûlures.

19. N'utilisez pas l'appareil si la batterie ou l'appareil lui-même est endommagé ou modifié. Les batteries modifiées ou endommagées peuvent produire un fonctionnement imprévisible pouvant provoquer un incendie, une explosion ou un risque de blessure.

20. N'exposez pas la batterie ou l'appareil à des flammes ou à une température excessive. L'exposition au feu ou à des températures supérieures à 130°C (266°F) peut provoquer une explosion.

21. Respectez toutes les instructions de charge et ne rechargez pas la batterie ou l'appareil quand la température ambiante est au-delà de la plage spécifiée dans les instructions. Une recharge incorrecte ou recharger une batterie sous des températures hors de la plage spécifiée peut endommager la batterie et accroître le risque d'incendie.

22. Faites réparer votre appareil par un réparateur qualifié qui ne devra utiliser que des pièces de rechange identiques. Cela permettra de garantir une utilisation sûre de l'appareil.

23. Cet appareil contient une batterie cellulaire non remplaçable. Ne modifiez pas et n'essayez pas de réparer l'appareil ou la batterie sauf comme indiqué dans les instructions d'utilisation et d'entretien.

24. Éteignez toujours cet appareil avant de brancher ou de débrancher l'embout motorisé.

25. Ne chargez et ne rangez pas l'appareil en plein air ou à l'intérieur d'une voiture. Chargez, stockez ou utilisez la batterie uniquement dans une zone intérieure sèche où la température est supérieure à 4° C (39.2° F) mais inférieure à 40° C (104° F). Le chargeur est conçu exclusivement pour une utilisation en intérieur.

RÈGLEMENT FCC

1. Cet appareil respecte l'alinéa 15 des réglementations de la FCC. Son utilisation est soumise aux deux conditions suivantes:

(1) Cet équipement ne doit pas causer d'interférences nuisibles.
(2) Cet appareil doit accepter toute interférence reçue, y compris les interférences pouvant affecter son fonctionnement.

2. Les changements ou modifications n'ayant pas été expressément approuvés par la partie responsable de la conformité peuvent annuler l'autorité de l'utilisateur à manipuler cet équipement.

Remarque: Cet équipement a été testé et déclaré conforme aux limites des appareils numériques de classe B définies par l'alinéa 15 du règlement de la FCC. Ces limites correspondent à une protection raisonnable contre les interférences nuisibles dans une installation en milieu résidentiel.

Cet équipement produit, utilise et peut émettre de l'énergie radiofréquence et peut, s'il n'est pas installé et utilisé conformément aux directives, causer des interférences nuisibles aux communications radio. Cependant, la possibilité d'une interférence dans une installation donnée n'est pas entièrement exclue. Si cet appareil crée des interférences nuisibles qui affectent la réception radio ou télévision, ce qui peut être déterminé en le mettant successivement hors tension et sous tension, l'utilisateur est invité à essayer de les éliminer d'une ou de plusieurs des manières suivantes:

(1) Déplacer l'antenne de réception ou modifier son orientation.

(2) Éloigner l'appareil du récepteur.

(3) Brancher l'appareil dans la prise électrique d'un circuit différent de celui sur lequel est branché le récepteur.

(4) Pour obtenir une assistance complémentaire, contactez le point de vente ou un technicien radio/TV expérimenté.

Déclaration de la FCC sur l'exposition aux radiations

Cet équipement est conforme aux limites d'exposition aux radiations de la FCC définies pour un environnement non contrôlé.

Cet appareil doit être installé et utilisé avec une distance minimum de 20 cm entre le radiateur et votre corps.

IC Note

Le présent appareil est conforme aux CNR d'Industrie Canada applicables aux appareils radio exempts de licence. L'exploitation est autorisée aux deux conditions suivantes:

(1) il ne doit pas produire de brouillage et

(2) l'utilisateur du dispositif doit être prêt à accepter tout brouillage radioélectrique reçu, même si ce brouillage est susceptible de compromettre le fonctionnement du dispositif.

- Cet appareil numérique de la classe B est conforme à la norme NMB-003 du Canada.

L'appareil a été évalué pour répondre aux exigences générales en matière d'exposition aux RF. L'appareil peut être utilisé sans restriction



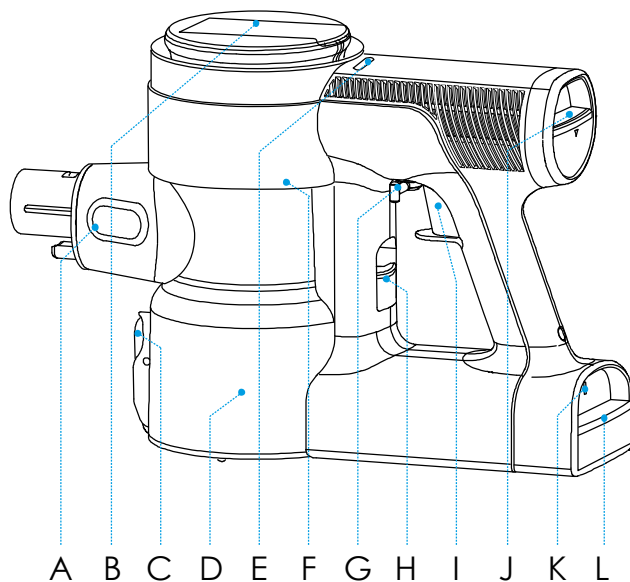







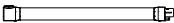

Description

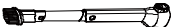

A. Capteur à poussières
B. Support de téléphone
C. Bouton de vidage du bac à poussières
D. Bac à poussières
E. Bouton MAX / AUTO
F. Bouton de réinitialisation Wi-Fi (retirez le bac à poussières pour accéder au bouton)

G. Interrupteur de verrouillage
H. Bouton de déverrouillage du bac à poussières
I. Interrupteur d'alimentation
J. Bouton de déverrouillage du filtre HEPA
K. Indicateur lumineux de la batterie
L. Bouton de déverrouillage de la batterie

Composants du produit

	Composant	PURE ONE S12 M
	Boîtier principal	○
	Tube	○
	Brosse électrique multi tâches avec LED	○
	Mini brosse turbo	○
	Brosse combinée 2-en-1	○
	Suceur plat	○
	Brosse souple à poussière	○
	Long suceur plat flexible	○
	Outil de nettoyage du pré-filtre + Pré-filtre supplémentaire	○
	Batterie au lithium supplémentair	○
	Station murale	○
	Double adaptateur	○
	Outil de nettoyage des poils / cheveux	○

***Les accessoires réels peuvent varier de ceux illustrés ou modifiés sans préavis.**

Les accessoires disponibles peuvent varier selon le marché.

Instructions relatives aux accessoires

Remarque:

- Testez une zone discrète d'une surface sensible avant d'utiliser un accessoire.
- Tous les accessoires peuvent être directement connectés au boîtier principal ou au tube.

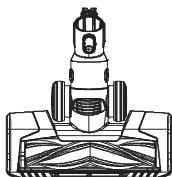

Brosse électrique multi tâches avec LED

Idéal pour les sols durs et les moquettes / tapis.

Très efficace pour récupérer les saletés incrustées dans un tapis.



Mini brosse turbo

Pour nettoyer les meubles rembourrés, les matelas, etc.

Elle permet d'aspirer les poils d'animaux et les saletés incrustées.

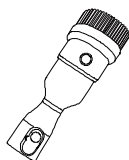

Brosse combinée 2-en-1

Elle est composée d'une brosse large et d'une brosse souple qui peut être alternée en appuyant sur le bouton de déverrouillage.

La brosse souple est conçue pour nettoyer les meubles à surface dure et la brosse large pour les meubles rembourrés, les rideaux, etc.

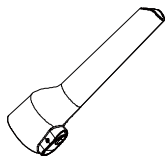

Suceur plat

Pour les coins, les rainures et les autres endroits difficiles d'accès, tels que les sièges et tapis auto, les cadres, etc.



Brosse souple à poussière

Les poils inclinés sur la forme ovale mince fournissent un contact antistatique et amorti. Elle convient pour dépoussiérer les étagères, les lampes, les surfaces délicates, les appareils électroniques, etc.

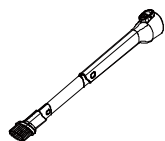

Long suceur plat flexible

Facile à plier, il pénètre facilement dans les endroits exigus. Il convient au nettoyage de la poussière sous les meubles, autour des réfrigérateurs, autour des radiateurs ou des fentes d'aération, etc.

Instructions relatives aux accessoires

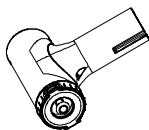

Outil de nettoyage du pré-filtre

Un filtre sale est une des causes principales d'une réduction de puissance d'aspiration et cet outil est conçu pour une solution de nettoyage plus profonde et plus facile sans réduction d'aspiration. Pour utiliser cet outil, retirez le préfiltre encrassé du porte-filtre en treillis et remplacez-le par un filtre propre. Ouvrez le couvercle de l'outil de nettoyage, placez-le à l'intérieur du pré-filtre encrassé et couvrez-le. Connectez l'outil au boîtier principal. Activez l'appareil en mode MAX et faites pivoter le couvercle latéral.



Outil de nettoyage des poils / cheveux

Use the end with small blade to remove the hair and debris wrapped around the roller.

Use the end with little brush to clean the brush window, also can be used to clean the dustbin.

Accessoires en option (à acheter séparément)

Remarque: Vous pouvez acheter des accessoires supplémentaires auprès de TINECO.

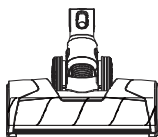

Rouleau-brosse turbo avec LED

Parfait pour les sols durs, en particulier les sols en bois sensibles. Il permet de ramasser les saletés grossières et fines en même temps.

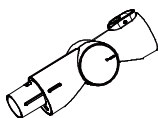

Tube flexible multi-angle

Son joint articulé le rend réglable et permet de nettoyer de haut en bas avec souplesse.

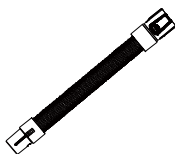

Tube d'extension flexible

Excellente extension et flexibilité pour accéder à des espaces difficiles à atteindre, idéal pour une utilisation en voiture. Utilisez-le avec les accessoires TINECO, sauf les balais motorisés.

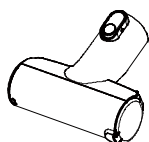

Outil de nettoyage automatique du pré-filtre

Un filtre sale est une des causes principales d'une réduction de puissance d'aspiration et cet outil est conçu pour une solution de nettoyage plus profonde et plus facile sans réduction d'aspiration. Pour utiliser cet outil, placez le filtre sale dans l'outil de nettoyage et couvrez-le. Connectez l'outil au boîtier principal et démarrez le nettoyage. L'appareil s'éteindra automatiquement en 1 minute une fois terminé.

Assemblage

Installer le tube

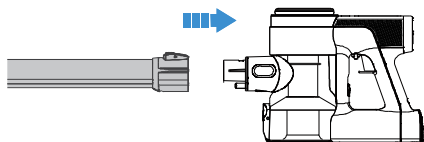

Insérez le tube.

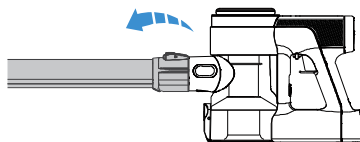

Appuyez sur le bouton de déverrouillage et retirez le tube.

Installer la brosse

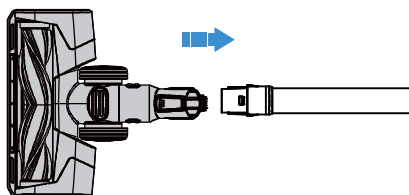

Insérez la brosse.

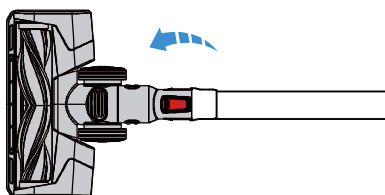

Appuyez sur le bouton de déverrouillage et retirez la brosse.

Assemblage

Installer le bac à poussières

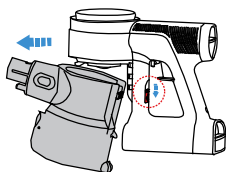

Pour mieux nettoyer le bac à poussières, appuyez sur le bouton de déverrouillage du bac et sortez-le.

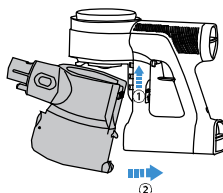

Inclinez le bac en plaçant la fente du bac vers le crochet du boîtier principal. Poussez vers le haut jusqu'à ce que le crochet se fixe dans la fente. Un déclic sonore sera émis lorsqu'il sera solidement verrouillé.

Installer la batterie

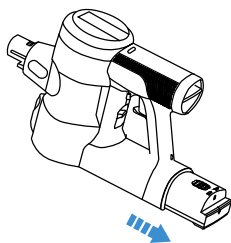

Appuyez sur le bouton de déverrouillage de la batterie, puis retirez la batterie.

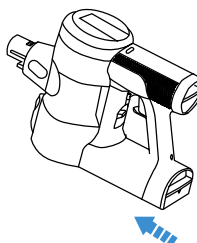

Faites glisser la batterie vers le bas du boîtier principal. La batterie s'enclenchera en position une fois qu'elle sera correctement insérée.

Fonctionnement du produit

Démarrage

Remarque:

- Avant la première utilisation, veuillez charger l'appareil (voir « Charge de la batterie ») pendant 3 à 4 heures dans une zone où la température est supérieure à 4°C (39.2°F) mais inférieure à 40°C (104°F) et selon les indications de durée de charge ci-dessus en fonction de la température de la batterie.
- Sélectionnez les accessoires en fonction de vos besoins (voir « Instructions relatives aux accessoires »).

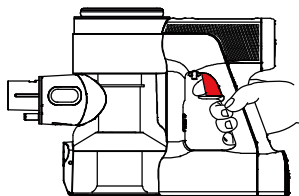

Appuyez sur l'interrupteur d'alimentation et l'appareil commencera à fonctionner.

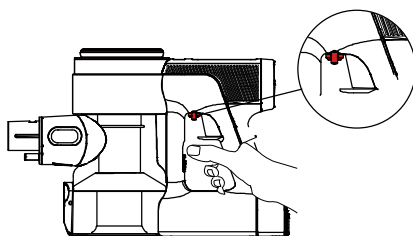

Engagez le loquet de l'interrupteur pour un fonctionnement continu.

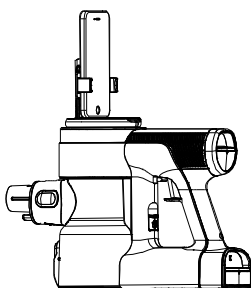

Le téléphone peut être fermement placé sur son support. L'appareil est activé en mode AUTO par défaut. Appuyez sur le bouton MAX / AUTO pour passer en mode Max. Davantage de fonctions sont disponibles dans l'application Tineco.

Fonctionnement du produit

- Après avoir utilisé l'appareil, il est recommandé de le placer sur la station murale pour le recharger et le ranger.

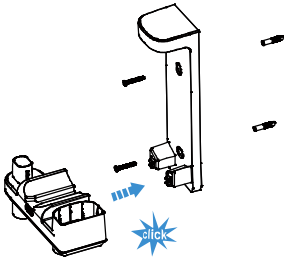

Assemblez les deux parties de la station, un déclic sonore sera émis quand il sera enclenché. Installez ensuite la station au mur avec les clous fournis par Tineco.

Avertissement:

- Assurez-vous qu'il n'y a pas de câbles électriques ni de canalisations de gaz ou d'eau derrière la zone de montage.
- Pour éviter que la station ne tombe, assurez-vous de l'installer correctement.

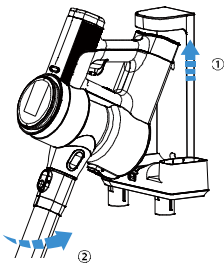

Placez le boîtier principal sur la station murale.

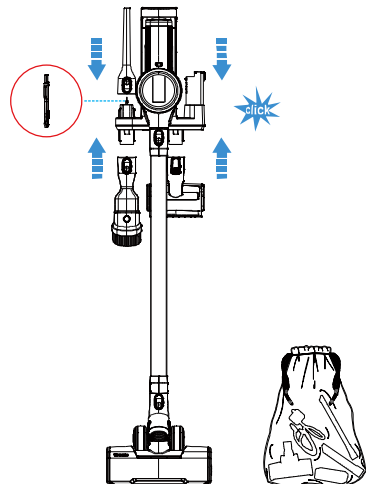

Pour éviter la déformation des poils, rangez toujours les accessoires sur la station murale après l'utilisation. Un déclic sera émis une fois l'appareil enclenché. Les pièces restantes peuvent être stockées dans le sac à outils.

Fonctionnement du produit

Sélection du mode de nettoyage

Mode AUTO

• En mode AUTO, l'indicateur d'alimentation et la couleur de l'anneau du capteur de poussières changent en même temps que la quantité de poussières. La couleur change du rouge au bleu lorsque la zone devient plus propre. Vous pouvez obtenir automatiquement la meilleure solution de nettoyage.

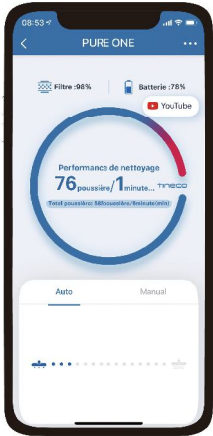

Démarrez l'appareil de deux manières:

①

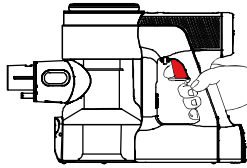

Le réglage par défaut est le mode AUTO après le démarrage de l'appareil; il mettra 3 secondes pour vérifier s'il y a un blocage puis il détectera la quantité de poussières. Si aucune poussière n'est détectée, la puissance sera réduite à la puissance moyenne.

②

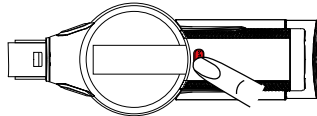

OU

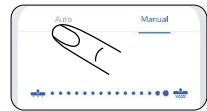

Mode max

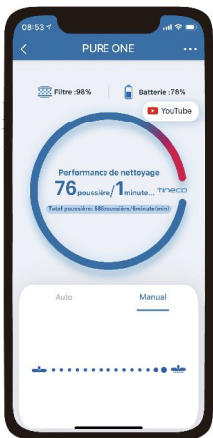

En mode Max, appuyez sur le bouton MAX / AUTO ou cliquez sur AUTO dans l'application pour passer en mode AUTO.

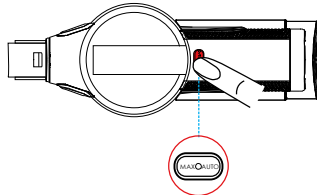

En mode AUTO, appuyez sur le bouton MAX / AUTO et passez en mode Max.

En mode Max, la couleur du capteur de poussière changera selon la quantité de poussières.

Remarque: Vous pouvez également régler la puissance d'aspiration en tournant le bouton de réglage de puissance.

Fonctionnement du produit

Guide d'utilisation de l'application

- Toutes les fonctions peuvent être activées à l'aide de l'application Tineco. Téléchargez l'application Tineco pour accéder à plus de fonctionnalités.



🔍 Tineco



- ✓ iOS 8.0 ou version ultérieure
- ✓ Android 5.0 ou version ultérieure

Télécharger l'application

Inscrivez-vous/Connectez-vous

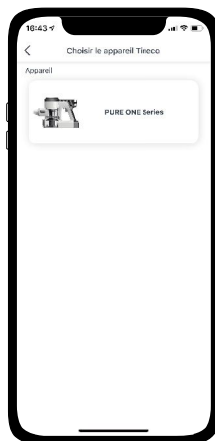

Cliquez sur "Ajouter un appareil", sélectionnez le modèle et connectez-vous au réseau. (Les utilisateurs iOS peuvent avoir besoin de configurer le réseau WiFi manuellement).

Fonctionnement du produit

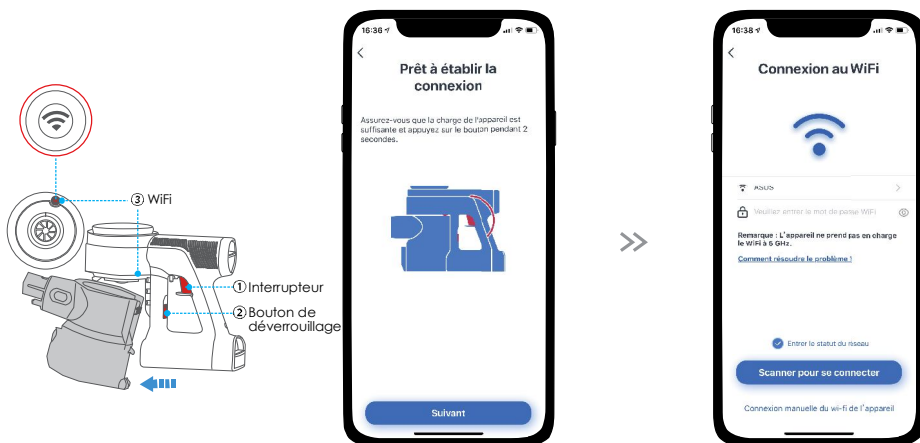

Assurez-vous que l'appareil est suffisamment alimenté et appuyez sur l'interrupteur pendant 2 secondes pour l'activer. Appuyez sur le bouton de déverrouillage pour retirer le bac à poussières, appuyez et maintenez le bouton de réinitialisation Wi-Fi pendant 2 secondes et attendez la connexion.

Choisissez votre réseau et entrez le mot de passe pour établir la première connexion.

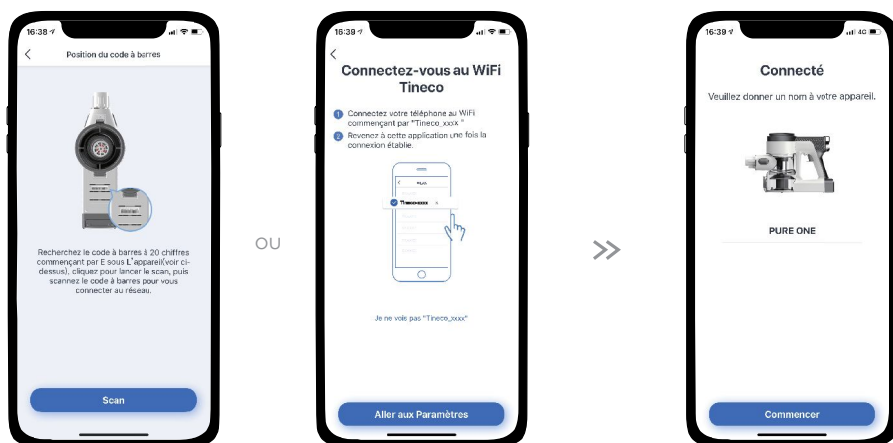

Deux façons de se connecter:

Recherchez un code barres commençant par un E au bas de l'aspirateur ou dans la boîte de l'emballage et alignez le code barres dans le cadre à numériser.

Ou connectez votre téléphone avec le Wi-Fi qui commence par «Tineco_XXXX» puis revenez à cette application une fois la connexion établie.

Connectez et démarrez.

Fonctionnement du produit

Présentation des fonctions de l'application



Batterie

Niveau de la batterie en temps réel.



Rapport de nettoyage

Affiche la quantité de poussières, les heures et le statut de fonctionnement.



Réglage de l'aspiration

En mode manuel, faites glisser l'écran pour régler la puissance d'aspiration.



Rappel du statut du filtre

L'appareil enregistre la quantité de saletés dans le filtre et fournit un rappel de nettoyage.



Contactez-nous

Vous pouvez contacter le service d'assistance à la clientèle à propos de tout problème pendant les horaires d'ouverture.



Commentaires

Si vous avez des commentaires, envoyez-les nous sous forme de texte, d'image ou de vidéo.

Remarque:

- **Veillez garder vos mains sèches lorsque vous utilisez votre appareil.**
- **Les taches d'huile et d'eau sur votre doigt peuvent affecter le balayage de l'écran.**

Fonctionnement du produit

Vider le bac à poussières

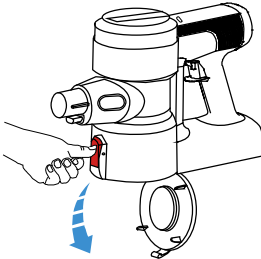

Lorsque vous avez terminé, appuyez sur le bouton de déverrouillage situé sur le côté du bac à poussières et videz le contenu.

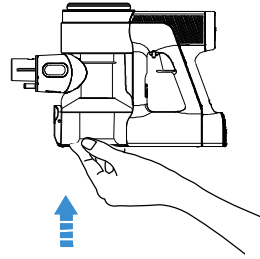

Rattachez le couvercle au bac.

Remplacer la batterie

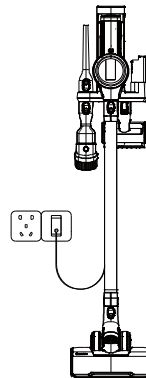
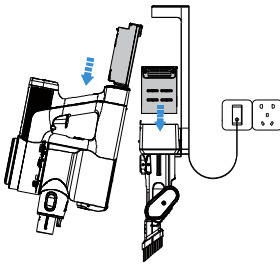

Connectez l'adaptateur à la station murale et à une prise murale électrique. Chargez la batterie installée sur le boîtier principal ou chargez-la séparément. Le double adaptateur peut charger deux batteries en même temps.

Avertissement:

- Chargez l'appareil avec l'adaptateur de TINECO uniquement.
- Si vous n'utilisez pas la pile au lithium pendant une longue période, rangez-la dans un endroit frais et sec. Dans cette situation, chargez la batterie tous les 3 mois et assurez-vous qu'elle est au moins à moitié chargée (niveau de batterie > 50%).
- Entrez-la correctement dans un endroit sec. N'exposez pas la machine à la lumière du soleil ou au gel. Plage de température recommandée: 4°C (39.2°F)~40°C (104°F).

Fonctionnement du produit

Durée de fonctionnement

- La durée de fonctionnement est d'environ 40 minutes. en mode AUTO et environ 9 minutes avec la puissance MAX.
- Les données sont obtenues par le laboratoire Tineco avec une batterie et des accessoires non motorisés.

Durée de charge

- Il faut environ 3 à 4 h pour recharger complètement la batterie.
- Basé sur les résultats des tests de laboratoire Tineco. Environnement de test de laboratoire: température entre 40°C (39.2°F) et 40°C (104°F).

Indicateur lumineux

- Si vous voyez des indicateurs d'erreur, veuillez vérifier le Guide de dépannage.

Lors du fonctionnement



Niveau de la batterie > 20%: Lumière verte fixe.



Niveau de la batterie ≤ 20%: Lumière rouge fixe.



Lumière rouge clignotante: Problème.



Indicateur allumé: Pression de fonctionnement.



Indicateur clignotant: Les causes peuvent être une panne du moteur, le conduit d'air obstrué, le capteur de poussière défectueux, le rouleau brosse obstrué, le filtre trop encrassé.

Fonctionnement du produit

Connexion au réseau



Indicateur allumé: Correctement connecté.



Indicateur clignotant: Connecté au réseau.

Durant la charge



Charge (niveau de la batterie 0%~99%)

Indicateur de batterie: Voyant vert de respiration.

Indicateur de MAX/AUTO: Voyant blanc de respiration.



Complètement chargé (niveau de la batterie 100%)

En 5 minutes:

Indicateur de batterie: Lumière verte fixe.

Indicateur de MAX/AUTO: Voyant blanc solide.

5 minutes plus tard:

Tous les deux voyants éteints.



Indicateur clignotant: Problème.

Entretien quotidien

Afin de maintenir les performances de l'appareil, il est recommandé de nettoyer les composants régulièrement.

Remarque:

- Nettoyez le bac à poussières et les filtres après chaque utilisation.
- Le filtre HEPA et le pré-filtre sont remplaçables. Remplacez-les par des filtres neufs lorsque la puissance d'aspiration ne peut pas revenir à la normale après le nettoyage.

Bac à poussières et filtres (filtre à mailles, pré-filtre et filtre HEPA)

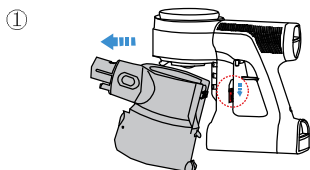

Appuyez sur le bouton de déverrouillage du bac à poussières et retirez le bac.

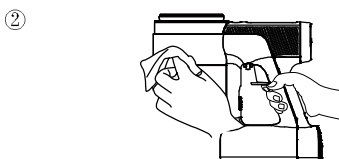

Nettoyez-le avec un chiffon humide. Ne laissez pas d'eau pénétrer dans l'appareil, surtout pas dans le moteur ni la batterie.

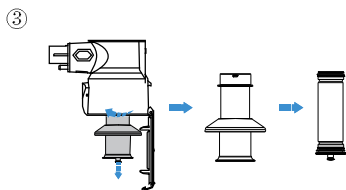

Tournez les filtres dans le sens inverse des aiguilles d'une montre et retirez-les.

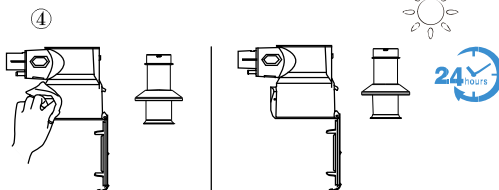

Nettoyez le bac à poussières et le filtre à mailles avec un chiffon humide. Les deux pièces doivent être complètement séchées à l'air avant de les remettre en place.

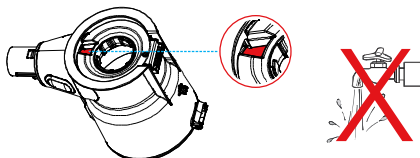

Avertissement:

- Ne lavez pas le bac à poussières, car un capteur de poussière est inséré. Veuillez le sécher complètement avec un sèche-cheveux s'il reste de l'eau.

Entretien quotidien

Pré-filtre

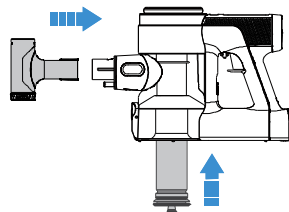
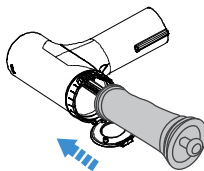
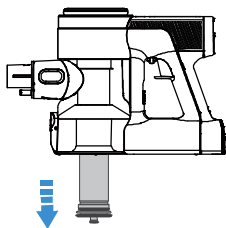

Veillez éteindre l'appareil avant le nettoyage et sortez le pré-filtre encrassé du porte-filtre en treillis.

Remplacez le filtre propre dans le boîtier principal. Placez le pré-filtre encrassé dans l'outil de nettoyage et connectez-le au boîtier principal.

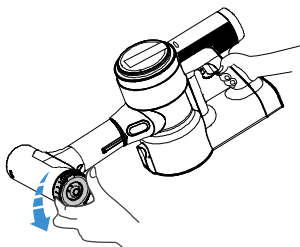

Activez l'appareil en mode MAX et faites pivoter le couvercle latéral pour nettoyer le pré-filtre. Retirez ensuite le filtre pour la sauvegarde après le nettoyage.

Entretien quotidien

Filtre HEPA

Afin de maintenir les performances de l'appareil, il est recommandé de nettoyer régulièrement le filtre HEPA.

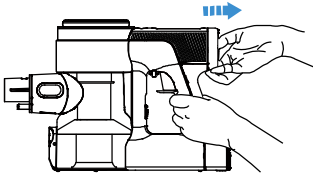

Appuyez sur le bouton de déverrouillage du filtre HEPA et retirez-le doucement pour le nettoyer.

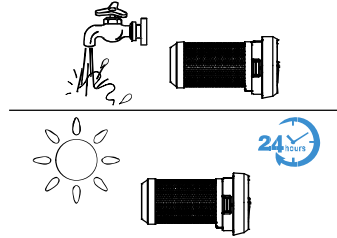

Le filtre HEPA peut être lavé à l'eau courante si nécessaire et doit être séché complètement avant de le réinstaller.

Brosse

1

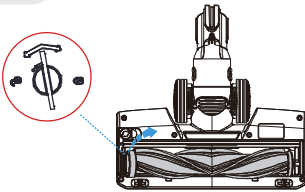

Utilisez une pièce de monnaie ou un autre outil pour déverrouiller le verrou du rouleau de la brosse, puis retirez la brosse de la fenêtre de brosse. Veuillez voir l'image ci-dessus.

2

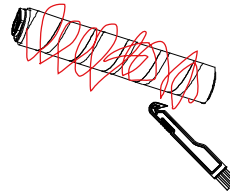

Enlever les poils et les débris enroulés autour du rouleau, avec l'outil de nettoyage pour brosse.

3

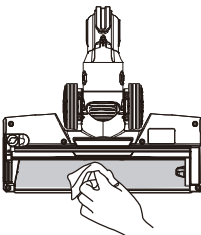

Nettoyez doucement la fenêtre de brosse transparente.

4

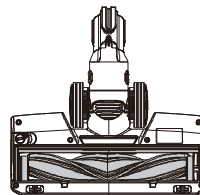

Après le nettoyage, installez la brosse dans l'appareil.

Avertissement:

• La brosse motorisée contient des composants électriques qui ne peuvent pas être immergés ou lavés à l'eau.

Spécifications

Modèle	PURE ONE S12 M
Tension	21.6V 2000mAh Li-ion
Puissance d'alimentation	500W
Capacité du bac à poussières	0.6L
Durée de charge	3 à 4 heures
Entrée du chargeur	100-120V~
Durée de fonctionnement (deux batteries)	40 x 2 min. (mode MAX: 9 x 2 min.)



Mise au rebut

- La batterie contient des matériaux nocifs pour l'environnement et doit être retirée de l'appareil avant de mettre celui-ci au rebut.
- Lors du retrait de la batterie, l'appareil doit être éteint.
- Les piles usagées doivent être manipulées correctement. Ne les jetez pas au feu, dans l'eau ou sur le sol. 
- En cas de fuite du liquide de la batterie sur la peau ou les vêtements, rincez immédiatement à l'eau pour éviter les lésions cutanées et consultez un médecin.

Guide de dépannage

Problème	Cause possible	Solution
L'appareil ne fonctionne pas	Pas d'alimentation	Chargez la batterie
	Protection AUTO en cas de surchauffe	Redémarrez après refroidissement
	La bouche d'aspiration est bloquée	Vérifiez et éliminez les obstructions
Faible puissance d'aspiration	Le bac à poussières et les filtres sont remplis de poussières	Nettoyez le bac à poussières et les filtres
	Le pré-filtre n'est pas installé	Installez le pré-filtre
	L'appareil est bloqué (tube, bouche d'aspiration ou autres pièces)	Éliminez les obstructions
	Le rouleau brosse est enveloppé de cheveux / poils ou de fibres	Nettoyez le rouleau brosse
Sons de moteur anormaux	L'appareil est bloqué (tube, bouche d'aspiration ou autres pièces)	Éliminez les obstructions
La batterie ne se charge pas	L'adaptateur n'est pas correctement branché	Branchez correctement l'adaptateur
	Mauvais contact du boîtier principal ou de la batterie	Vérifiez si le boîtier principal et la batterie sont correctement placés
	L'adaptateur n'est pas conçu pour PURE ONE S12 M	Utilisez l'adaptateur d'origine

Guide de dépannage

Problème	Cause possible	Solution
L'indicateur de charge clignote durant la charge 	L'indicateur s'éteint après 6 secondes - problème de charge	Vérifiez si l'adaptateur et la batterie sont en bon état
	S'il clignote en continu, la batterie n'a pas été insérée dans le boîtier principal	Insérez la batterie dans le boîtier principal
L'indicateur clignote lors du fonctionnement 	Le moteur dysfonctionne	Retirez les obstructions et redémarrez l'appareil
	Conduit d'air bouché	Éliminez les obstructions
	Rouleau-brosse emmêlé	Nettoyez le rouleau brosse
	Le filtre à poussières est plein	Suivez les instructions d'entretien quotidien pour nettoyer le filtre
L'indicateur de batterie clignote en rouge durant le fonctionnement 	Batterie faible	1. Nettoyez les saletés sur le capteur interne 2. Installez correctement le bac à poussières
		Retirez la batterie et laissez-la refroidir

Remarque:

Dans tous les autres cas ou si la solution décrite ci-dessus n'a pas résolu le problème, veuillez nous contacter à l'adresse support@tineco.com ou consultez notre site Web www.tineco.com pour obtenir de l'aide.

tineco
Live Easy
Enjoy Life



tinecoglobal 



 +1 (855)292-8864 Mon. - Fri. 9am - 6pm (CST)

 Support and Feedback

 Support@tineco.com

 www.tineco.com

Contact us - We'll get back to you within 1 business day.